

ARTICLE
BREVETÉ

2 brevets

3

**LE SEUIL HAUTEUR 20 MM MAGNETIQUE A RUPTURE THERMIQUE
POUR MENUISERIES DE 68 MM**Réf : **20/68 T MAG 01**Réf : **JET MAG 02**

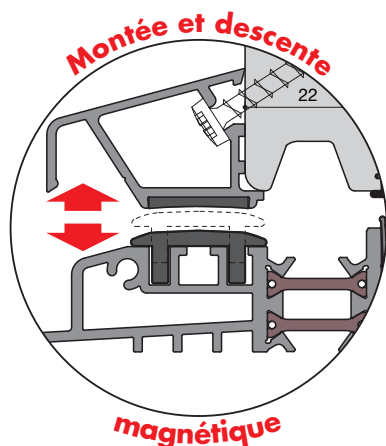
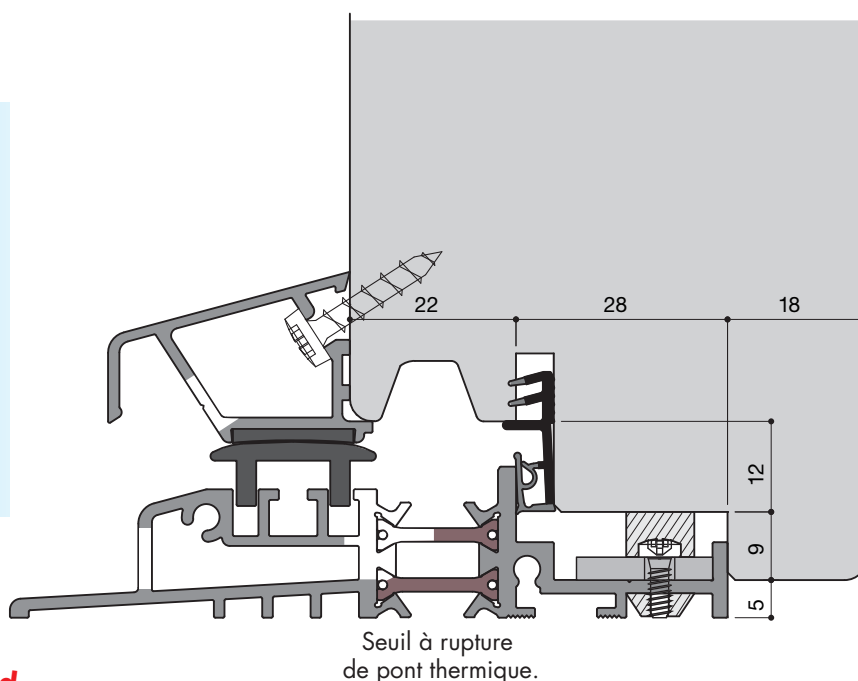

Condit. : 6,04 ml

Ce seuil de bas de porte en aluminium couplé à un jet d'eau en aluminium, bénéficie d'une géométrie surbaissée afin de favoriser le passage des personnes à mobilité réduite ; équipé du concept « étanchéité magnétique » il permet d'obtenir de bons résultats en test AEV. De plus, il est réalisé avec une rupture thermique par barrettage qui favorise les performances d'isolation de la menuiserie et évite l'apparition d'eau de condensation sur le seuil.

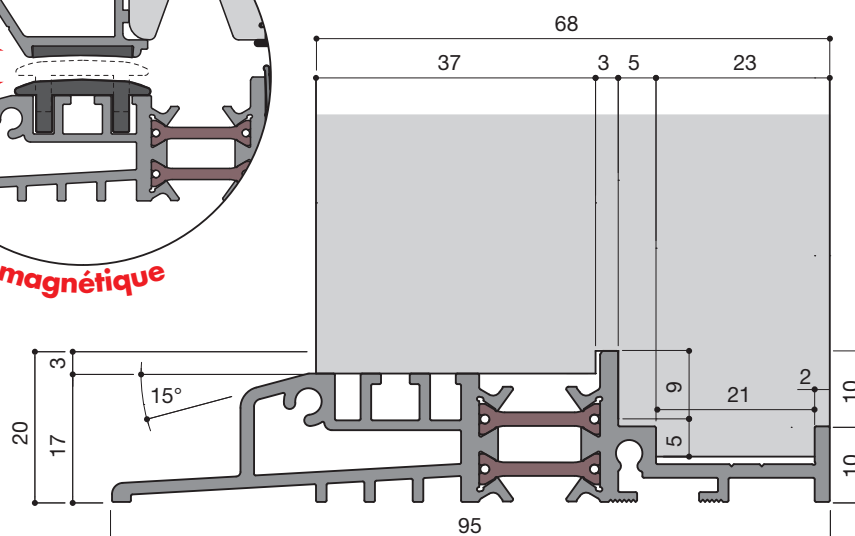

3 finitions

Anodisé
argentLaqué
blancLaqué
marron**JOINTS ET ACCESSOIRES**

Réf : SACHET A (partiel) 1 patte droite + mousse 1 patte gauche + mousse	Réf : SACHET B (complet) 1 patte droite + mousse 1 patte gauche + mousse 1 patte "DUALEX" 3 chevilles "FISCHER"	Réf : F12 R4  Joint trimatières T.P.E	Réf : F12 R5  Joint trimatières T.P.E	Réf : VIS INOX 4x20  Pour la fixation du jet d'eau	Réf : SACHET GACHE AXE 13 Gâche inox réversible (axe à 9 ou 13 mm) + vis inox
--------------------------------------------------------------------------------------------	-----------------------------------------------------------------------------------------------------------------------------------------	------------------------------------------------------------------------------------------------------------------------------------------	-------------------------------------------------------------------------------------------------------------------------------------------	-------------------------------------------------------------------------------------------------------------------------------------------------------------	-------------------------------------------------------------------------------------------------------