

8B

LES SANGLES, CALES, MOUSSES DE VITRAGES ET DE MENUISERIES

LES SANGLES DE TRANSPORT

Sangle latérale permettant le transport aisé des menuiseries en bois, en PVC ou en aluminium. Fabriquées en Polypropylène tissé, celles-ci peuvent résister à des tractions de 200 kgs environ.

Réf : **SANGLES**



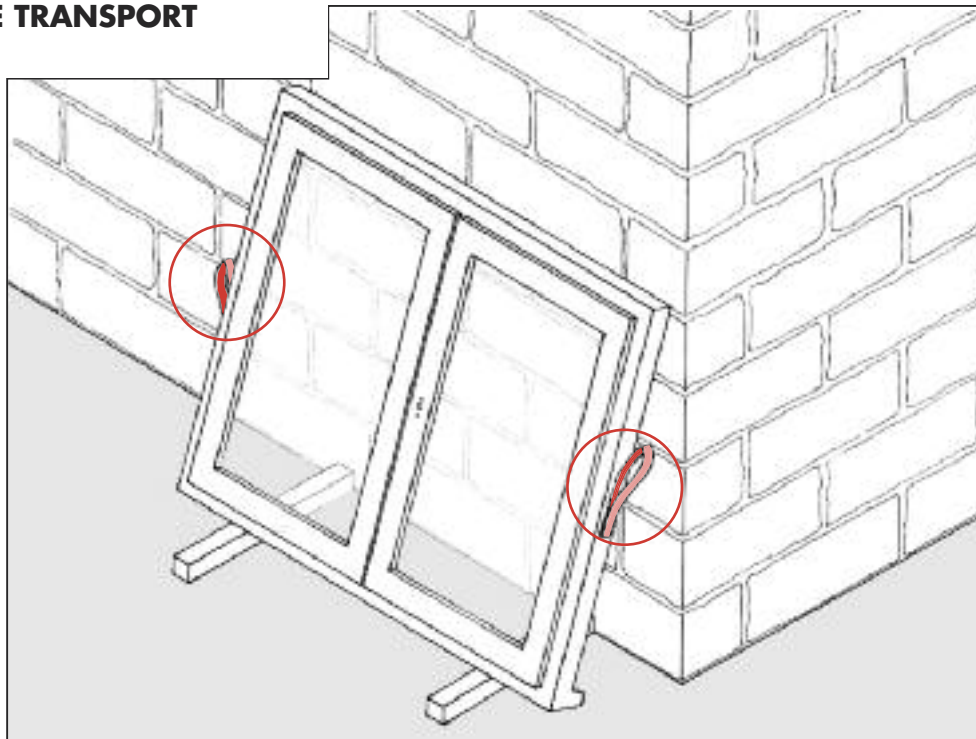





Condit. : par 50 pièces.

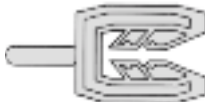

LES CALES DE VITRAGES ET CALES DE MENUISERIES

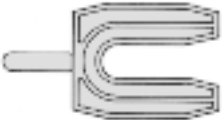
Cales de vitrages ou cales de menuiseries indispensables pour toutes les fixations rencontrées dans le bâtiment. Fabriquées en PVC rigide, celles-ci sont parfaitement imputrescibles. L'épaisseur de chaque cale est de 1 mm.

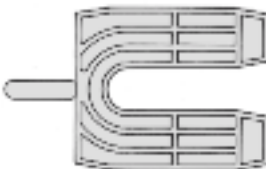
Réf et condit. : voir tableau ci-dessous.

 <p>Réf : CALE 16 X 50 Condit. : par 1000 pièces</p>	 <p>Réf : CALE 20 X 50 Condit. : par 1000 pièces</p>	 <p>Réf : CALE 30 X 40/vis de 7 Condit. : par 1000 pièces</p>	 <p>Réf : CALE 30 X 80/vis de 7 Condit. : par 1000 pièces</p>
 <p>Réf : CALE 36 X 45/vis de 10 Condit. : par 800 pièces</p>	 <p>Réf : CALE 36 X 80/vis de 10 Condit. : par 800 pièces</p>	 <p>Réf : CALE 50 X 60/vis de 12 Condit. : par 600 pièces</p>	 <p>Réf : LEVIER Condit. : par 1 pièce</p>

LES MOUSSES DE VITRAGES

Ces mousses, qui permettent d'éviter les chocs durant les phases de transport et de stockage des vitrages, sont munies d'un adhésif spécifique ne laissant aucune trace sur le verre.

Dimensions :
16 x 17 x 2 mm.

Réf : **MOUSSES
DE
VITRAGES**

Condit. :
par 98 mousses.

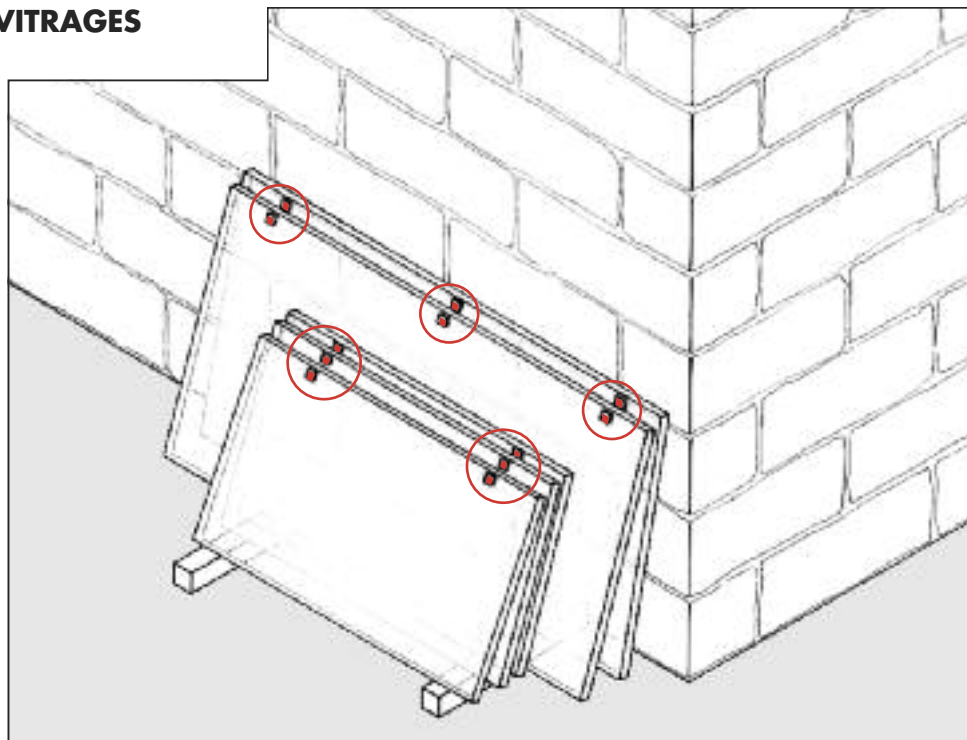

LES MOUSSES DE MENUISERIES

Ces mousses de haute densité et de forte épaisseur permettent d'éviter d'endommager les menuiseries terminées durant les phases délicates de stockage et de transport.

Dimensions :
40 x 40 x 10 mm.

Réf : **MOUSSES
DE
MENUISERIES**

Condit. :
par 100 mousses.

