

LE SEUIL Hauteur 20 mm / Bois de 68 mm à rupture de PONT THERMIQUE + étanchéité MAGNÉTIQUE

Application : seuil de porte et porte-fenêtre.

Seuil conçu pour une menuiserie de 68 mm d'épaisseur, gorge de décompression de 13 mm. Adapté à l'accessibilité des personnes à mobilité réduite.

Première barrière d'étanchéité magnétique + barrettes polyamides. Étanchéité à l'air et à l'eau renforcée, rupture de pont thermique.

La Réf. **JET MAG 03** en aluminium garantit un jeu de fonctionnement idéal.

La Réf. **MAGNET QSP** permet de conserver une esthétique plus traditionnelle.

Conseil de mise en œuvre :

Malgré les pattes latérales de fixation, il est impératif de traiter l'étanchéité entre le seuil et les pieds du dormant avec un mastic.

Drainage : perçage Ø 8 mm. (Notice de montage disponible).

Cinématique du système magnétique		Jeu de fonctionnement
<p>Porte fermée : le profil magnétique monte et crée l'étanchéité.</p>	<p>Porte ouverte : le profil magnétique descend et laisse le passage.</p>	<p>4 mm</p>

<p>Collage obligatoire avec le mastic Réf : DUALITE GR NM</p>	Référence : MAGNET QSP
	Couleur : Noir
	Conditionnements : 6,04 ml ou galette de 61 ml

Réf. EMBOUT JET MAG1	Réf. EMBOUT JET MAG2	Référence : JET MAG 03 Couleurs : Anodisé argent, Laqué Blanc, Laqué Marron Conditionnement mini. : 6,04 ml
<p>Embout latéral de l'extrémité droite.</p>	<p>Embout latéral de l'extrémité gauche.</p>	
Réf. EMBOUT JET MAG3	Réf. EMBOUT JET MAG4	
<p>Embout central de l'extrémité gauche.</p>	<p>Embout central de l'extrémité droite.</p>	

Positionnement des embouts sur le jet d'eau en aluminium référencé : **JET MAG 03**

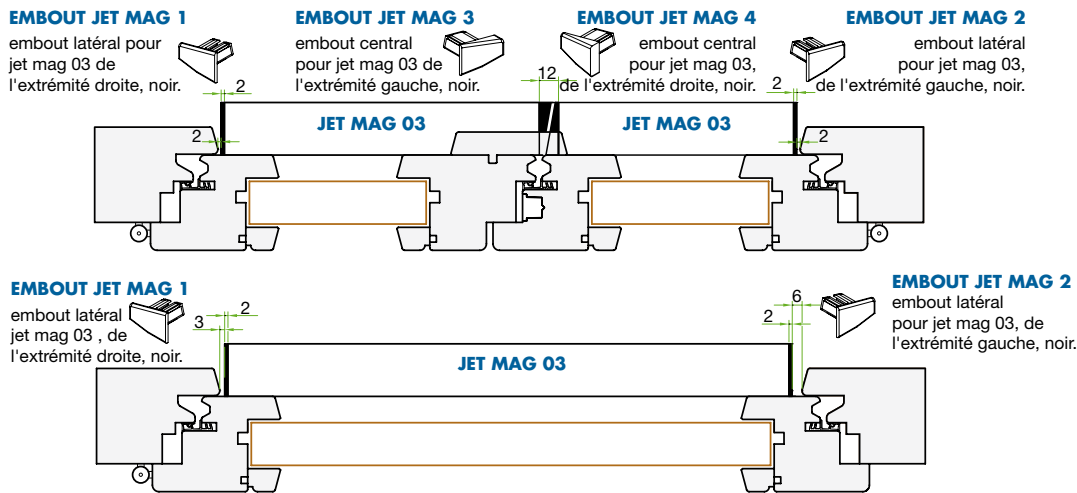

Accessoires de fixation

Réf. **SACHET A 20/68 TMAG2**

Conditionnement mini :

En sachet à l'unité

Descriptif :

1 paire de pattes + mousse.
ou bien

Réf. **SACHET B 20/68 TMAG2**

Conditionnement mini :

En sachet à l'unité

Descriptif :

1 paire de pattes + mousse
1 patte Dualox. 2 chevilles Fischer.

Réf. **SACHET GACHE AXE9/13**

Conditionnement mini :

En sachet à l'unité

Descriptif :

Gâche ép. 3 mm réversible
axe à 9 ou 13 mm + vis inox
autotaraudeuse. (Réaliser un
pré-perçage Ø2,5 mm).

Accessoires complémentaires

Réf. **EMBOUT JET MAG**

Conditionnement mini :

A la pièce

Descriptif :

Embouts 1 et 2 latéral pour Jet mag 03.
Embouts 3 et 4 central pour Jet mag 03.

Réf. **JOINT 20/68 T MAG G13**

Conditionnement mini :

Au détail ou touret 32 ml.

Visuel :



Réf. **VIS INOX 4x35**

Conditionnement mini :

Sachet de 50
ou boîte de 200 vis.

Descriptif :

Fixation du Jet Mag 03.

Référence : **20/68 T MAG02**

Couleurs : Anodisé argent, Laqué blanc, Laqué marron

Conditionnement mini. : 6,04 ml

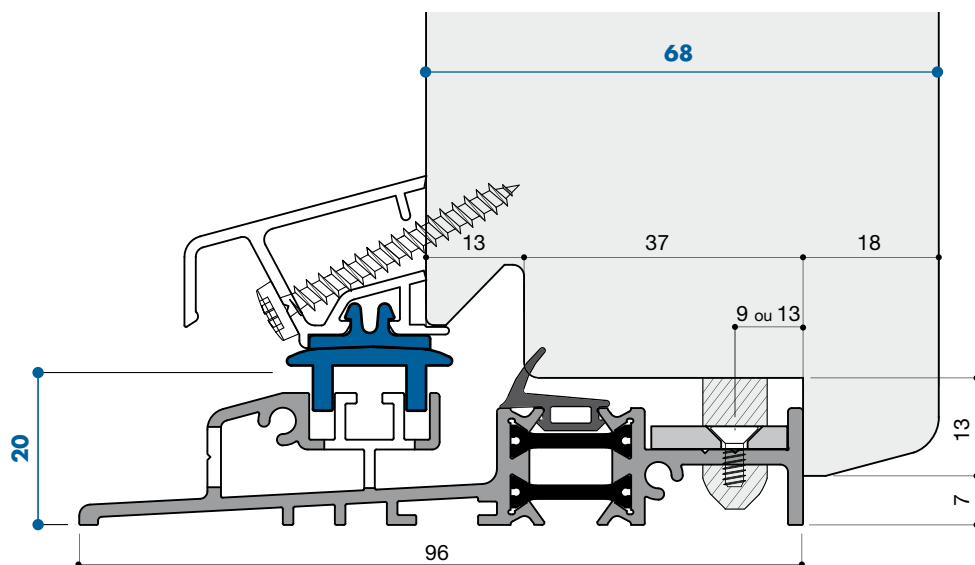

RUPTURE DE PONT

